

No.	Réf.	Name	Désignation	Qté
1	RC3780-27	Subject	Châssis	1
2	RC3780-28	Receiver board	Patine électronique PCB	1
3	RC3780-25/26	Canopy	Bulle V626 / Bulle V636	1
4	RC3780-29	Under shell	Support batterie	1
5	RC3780-30	Gear	Couronne	4
6	RC3780-31	Plastic part A	Bras transparent A	2
7	RC3780-32	Plastic part B	Bras transparent B	2
8	RC3780-33	Shell-board camera	Platine de fixation de la caméra	1
9	RC3780-19	Camera plate under the shell	Caméra	1
10	RC3780-35	Spikes	Pied	4
11 - 12	RC3780-41	Blade	Hélice A et B	4
13	RC3780-36	Gear shaft	Axe en aluminium	4
14	RC3780-37	Bearing	Roulements	8
15	RC3780-38	Motor teeth	Pignon moteur	4
16	RC3780-39	Motor (forward)	Moteur (marche avant)	2
17	RC3780-40	Motor (reverse)	Moteur (marche arrière)	2
18	RC3780-42	Battery	Batterie Li-Po	1
19	RC3780-34	Fender bracket	Protection hélice	4
20	RC3780-43	Charger	Chargeur	1

Specifications, contents of parts and availability are subject to change. RC System is not responsible for inadvertent errors in this publication. Caractéristiques, contenu et disponibilité sujets à modification sans préavis. RC System ne peut être tenu pour responsable des erreurs éventuelles liées à l'impression de ce document.

#### Comment éliminer ce produit (Déchets d'Equipements Electriques et Electroniques)

(Applicable dans les pays de l'Union Européenne et aux autres pays européens disposant de systèmes de collecte sélective)

Ce symbole sur le produit ou sa documentation indique qu'il ne doit pas être éliminé en fin de vie avec les autres déchets ménagers. L'élimination incontrôlée des déchets pouvant porter préjudice à l'environnement ou à la santé humaine, veuillez le séparer des autres types de déchets et le recycler de façon responsable.

Vous favoriserez ainsi la réutilisation durable des ressources matérielles. Les particuliers sont invités à contacter le distributeur leur ayant vendu le produit ou à se renseigner auprès de leur mairie pour savoir où et comment ils peuvent se débarrasser de ce produit afin qu'il soit recyclé en respectant l'environnement.

Les entreprises sont invitées à contacter leurs fournisseurs et à consulter les conditions de leur contrat de vente. Ce produit ne doit pas être éliminé avec les autres déchets commerciaux.

Distribué en France par:



ZAC. 15bis Avenue de la Sablière  
94370 Sucy en Brie  
Tél. : 01.49.62.09.60 Fax : 01.49.62.09.73  
www.mrcmodelisme.com - Contribution DEEE N° M823



PELIKAN DANIEL  
Doubravice 110 - 533 53 Pardubice  
CZECH REPUBLIC  
Tel: 466 260 133 - e-mail: info@pelikandaniel.com  
www.pelikandaniel.com

Importato/Distribuito in Italia da:



Via dell'Artigiano, 41  
40065 Pianoro (BO)  
051-6516132 / www.safalero.it

Numero di iscrizione al reg. prod. AEE: IT0802000000299



Minicars Hobby Distribution AB  
Annelsundsgatan 17C - 749 40 Enköping - Sweden  
Phone: +46-171-14 30 00 - Fax: +46-171-14 30 19  
www.minicars.se - info@minicars.se



Made in PRC  
RC3780C/V636

# RC3780C Super Combo



## MODE D'EMPLOI Quadricoptère 4 axes avec caméra HD

## INSTRUCTION MANUAL 4 Axis quadcopter with HD camera

### 4 AXES

# SPACE Q4 2.0

## QUADROPTER CAMERA

### R/C AIRCRAFT

Helico  
Indoor  
Outdoor



### Contents

1	INTRODUCTION Introduction
1-2	SAFETY NOTES Remarques de sécurité
3	PACKAGE ILLUSTRATION Illustrations/Descriptif produit
3	STANDARD EQUIPMENT Contenu de la boîte
3	NOMENCLATURE Description
3	PARTS OF THE INSTA Accessoires
4	NOMENCLATURE Description
5	TRANSMITTER BATTERY INSTALLATION Installation des piles dans l'émetteur
5	CHARGING BATTERIES Processus de charge des accus BATTERY AND CHARGER SPECIFICATION Caractéristiques batteries/chargeur
6	BINDING OF RADIO TRANSMITTER AND RECEIVER Appariage
6-7	FLIGHT ADJUSTMENT AND SETTING Réglages en vol et paramétrage
8-9	TROUBLE SHOOTING DURING FLIGHT Problèmes éventuels

#### Thank you for buying RC System products.

The RC3780C is the latest technology in rotary RC models. Please read this manual carefully before assembling and flying the new RC3780C helicopter. We recommend that you keep this manual for future reference regarding tuning and maintenance.

#### Merci d'avoir choisi un hélicoptère RC System.

Le RC3780C utilise les derniers développements technologiques en matière de voilure tournante. Veuillez lire très attentivement ce mode d'emploi avant d'assembler et de faire voler votre RC3780C. Veuillez à conserver ce mode d'emploi à portée de main pour vous y référer ultérieurement tant au sujet des réglages qu'au sujet de l'entretien de votre modèle.



Ceci n'est pas un jouet.  
Ne convient pas aux enfants de moins de 14 ans.

## INTRODUCTION

Thanks for using RC System products. This quadcopter is the first helicopter which can fly outdoor in a wild weather. In order to play helicopter more convenient and easy, please be sure to read carefully this user manual before using your helicopter. Meanwhile, please keep it well, and take it for reference when adjustment and maintenance. Flight vehicle can satisfy you whatever rainy or sunny, even when outdoor wild grade 3-4, it will keep moving.

Merci d'avoir choisi un hélicoptère RC System. Cette machine peut voler en extérieur par vent modéré. Afin d'utiliser cet hélicoptère dans les meilleures conditions, veuillez lire attentivement les instructions et gardez-les comme référence pour les réglages et la maintenance.

### WARNING LABEL LEGEND - LEGENDE DES LOGOS DE PRECAUTIONS

	<b>Mishandling due to failure to follow these instructions may result in damage or injury.</b> Ne pas respecter les instructions peut causer des dommages ou blessures.
	<b>Mishandling due to failure to follow these instructions may result in danger.</b> Ne pas respecter les instructions peut causer un danger.
	<b>Do not attempt under any circumstances.</b> Interdit en toutes circonstances

### IMPORTANT NOTES - INFORMATIONS IMPORTANTES

Helicopter is not a toy, miniature remote control four-axis aircraft, but there is still some risk of the matter with instructions to correctly use the model in accordance with the security, the dismantling or any modification or improper use of the product are not familiar with may be dangerous to the risk of unexpected or accidental, please do not overlook.

Ceci n'est pas un jouet. Ne convient pas à un enfant de moins de 14 ans sans l'aide d'un adulte. Cet aéronef radiocommandé présente des risques s'il n'est pas utilisé dans le respect des instructions et des normes de sécurité. Toute modification ou mauvais usage peut être dangereux et causer un accident.

Manufacturer and dealer assume no liability for accidental damages by abnormal wear of parts, improper assembly, or operation in unsafe manners. This product is intended for use by age 15 years or older. Please ensure the product is operated under safe environment.

Le fabricant et l'importateur ne peuvent être rendus responsables des dommages accidentels dus à une utilisation ou une maintenance incorrectes du matériel dans des conditions sans sécurité. Cet hélicoptère doit être utilisé par des personnes de 14 ans ou plus. Assurez-vous d'une utilisation dans des conditions de sécurité optimale.

We recommend that you seek the assistance or an experienced pilot before attempting to fly our products for the first time. A local expert is the best way to properly assemble, setup and fly your model for the first time. The requires a certain degree of skill to operate, and is an item subject to normal wear and tear. Any damage or dissatisfaction as a result of accidents or modifications are not covered by any warranty and cannot be returned for repair or replacement. Please contact our distributors when you experience problems during operation or maintenance.

Recherchez l'assistance d'un pilote expérimenté avant votre premier vol. Un expert local est le meilleur moyen de vous assurer des réglages corrects et vous assistera lors de vos premiers vols. Un certain degré d'habileté est nécessaire pour voler. Les accidents ou modifications ne sont pas couverts par la garantie.

### SAFETY NOTES - CONSIGNES DE SÉCURITÉ

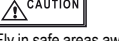
 Fly in safe areas away from other people. Do not operate R/C aircraft within the vicinity of crowds or people. R/C aircraft are prone to accidents, failures and responsible for their actions and damage or injury occurred during pilot error and radio interference. Pilots are responsible for their actions and damage or injury occurred during the operation or as a result of R/C aircraft models.

Volez dans un endroit dégagé, loin du public, respectez les règles de sécurité. Ne pas voler en ville. Ces produits peuvent être sujets à des accidents, pannes pouvant causer des blessures. Des erreurs de pilotage ou interférences peuvent provoquer de graves blessures. Les pilotes sont seuls responsables de l'utilisation de leur matériel.

This product is suitable for indoor & outdoor (the wind grade should be no more than 4), please choose a place without obstacle, and keep distance from crowd and pets, don't play it under unsafe, for instance, heat source, wire or electronic power source, in order not to be damaged by collision landing, entanglement and lead to a fire, electric shock and cause losses of lives and property.

Ce produit est prévu pour une utilisation intérieure et extérieure (la force du vent ne doit pas être supérieure à 4). Choisissez un emplacement sans obstacle et maintenez votre modèle à distance de la foule ou des animaux éventuellement présents. Ne volez pas dans des conditions insécures par exemple près d'une source de chaleur, un transformateur électrique ou une ligne à haute tension ...

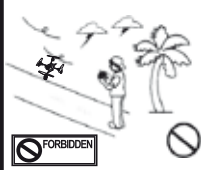

R/C models are composed of many precision electrical components. It is critical to keep the model and associated equipment away from moisture and other contaminants. The introduction or exposure to water or moisture in any form can cause the model to malfunction resulting in malfunction or a crash. Do not operate or expose to rain or moisture.

Évitez l'humidité. Les modèles radiocommandés contiennent des composants électriques et électroniques. C'est pourquoi vous devez éviter la proximité de l'humidité. Cela peut causer des dysfonctionnements et provoquer un crash. Ne pas voler sous la pluie.

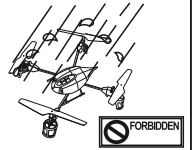

To avoid potential fire hazard from batteries, please do not short, reverse polarity or puncture batteries. Battery charging must be done under supervision at all times, and at location out of reach by children. Double check the four AA batteries are rechargeable Ni-CD/MH batteries before charging. The manufacturer of this product will not be liable for accidental damages occurred by charging non-rechargeable batteries.

Utilisation correcte. Pour éviter les incendies à partir des batteries, ne pas inverser la polarité, court-circuiter, ou percer les batteries. La charge des batteries doit TOUJOURS s'effectuer sous surveillance et hors de portée des enfants. Vérifiez que les batteries AA sont rechargeables (NiCd/NiMH) avant de lancer toute procédure de charge. Le fabricant et l'importateur ne peuvent être tenus pour responsables des dommages ou blessures causés par la recharge de batteries non rechargeables.



Make sure the batteries are installed based on polarity indicated in the case and do not mix batteries of different chemistry/spec. Please take out the batteries if you are not going to use for a long time to avoid potential leakage which may damage the transmitter. Please dispose depleted batteries according to local laws and ordinances. Do not dispose improperly.

Remarques de sécurité pour les batteries NiMH. Assurez-vous que les batteries sont installées avec une polarité correcte. Ne pas mélanger les batteries de chimies différentes (NiCd et NiMH). Sortez les batteries en cas d'arrêt prolongé pour éviter les fuites potentielles qui pourraient endommager l'émetteur. Éliminez les batteries suivant les lois en vigueur.

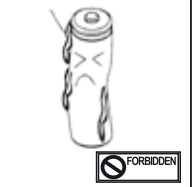

## IMPORTANT DANGER

Li-Polymer batteries poses higher operational risks compared to other battery chemistry, thus it is imperative to follow its usage instructions. Manufacturer and dealer assume no liability for accidental damages caused by improper usage.

- Do not use charger other than the factory supplied unit to avoid potential fire and explosion.
- Do not crush, disassemble, burn or reverse polarity. Avoid metallic materials to come into contact with battery's polarity and cause it short and never puncture batteries to avoid fire hazards.
- Battery charging must be done under supervision at all times, and at location out of reach by children.
- Please stop the use or charge of the battery should there be an unusual increase in battery temperature after use. Continue use of this battery may cause it to expand, deform, explode, or even result in fire hazards.
- Please dispose depleted batteries according to local laws and ordinances. Do not dispose improperly.

Remarques de sécurité pour les batteries Li-Po. Les batteries Li-Po ont des risques opérationnels plus importants que les autres chimies. C'est pourquoi il faut suivre IMPÉRATIVEMENT les instructions. Le fabricant, l'importateur et votre détaillant ne peuvent être tenus pour responsables pour les dommages ou blessures causés par une mauvaise utilisation.

- Ne pas utiliser de chargeur autre que celui fourni par le fabricant afin d'éviter tout risque d'incendie ou explosion.
- Ne pas écraser, démonter, jeter au feu et inverser la polarité. Éviter tout contact métallique avec les connecteurs, les court-circuits, de percer la batterie, ce qui provoquerait un incendie ou une explosion.
- La recharge de la batterie doit être effectuée sous surveillance permanente et hors de portée des enfants.
- Arrêtez la charge ou l'utilisation de la batterie si la température augmente anormalement. Continuer à l'utiliser peut la déformer, lui faire prendre feu ou la faire exploser.
- Éliminez les batteries selon les lois en vigueur.

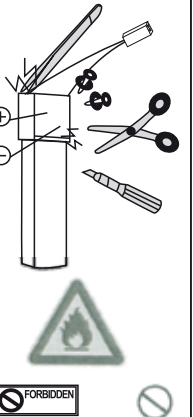

R/C models are made of various forms of plastic. Plastic is very susceptible to damage or deformation due to extreme heat and cold climate. Make sure not to store the model near any source of heat such an oven, or heater. It is best to store the model indoors in a climate-controlled room temperature environment.

Eloignez toute source de chaleur. Les modèles radiocommandés sont fabriqués à l'aide de divers matériaux plastiques. Ces matériaux sont susceptibles de déformation sous une chaleur extrême ou dans des climats froids. Assurez-vous de ne pas stocker votre matériel près d'une source de chaleur (four, radiateur). Stocker dans un endroit tempéré.

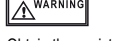

 Obtain the assistance of an experienced pilot. This product is suitable for more than 15 years old age. At the beginning you will have some certain difficulty in learning, suggestion guidance by experienced when playing.

Recherchez l'assistance d'un pilote expert. Ce produit doit être utilisé par des personnes de plus de 14 ans. L'apprentissage du pilotage ne se fait pas sans difficulté. Faites vous aider par un pilote expérimenté.



## STANDARD EQUIPMENT - CONTENU DE LA BOÎTE & OPTIONS

Contenu de la boîte du RC3780C

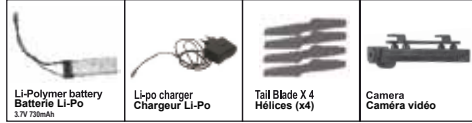

Accessoires optionnels non inclus dans la boîte

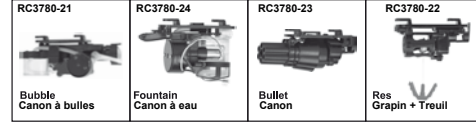

## FIRST FLIGHT INSTRUCTION - INSTRUCTIONS CONCERNANT LE PREMIER VOL

If you are not familiar with the controls of your V636, take a few minutes to familiarize yourself with them before attempting your first flight.

Si vous n'êtes pas familier avec les contrôles de votre V636, prenez quelques minutes pour vous habituer avec son maniement avant de tenter votre premier vol.

Throttle Gaz

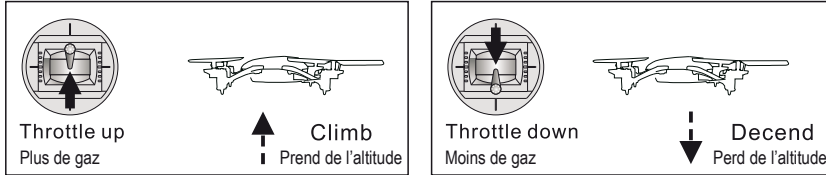

Rudder Anti-couple

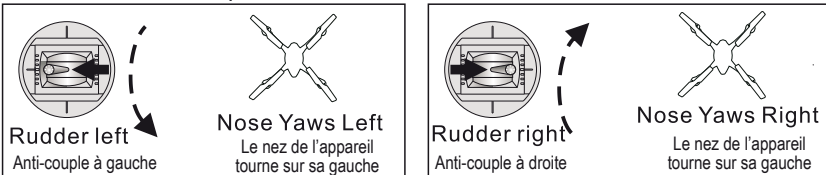

Elevator Profondeur

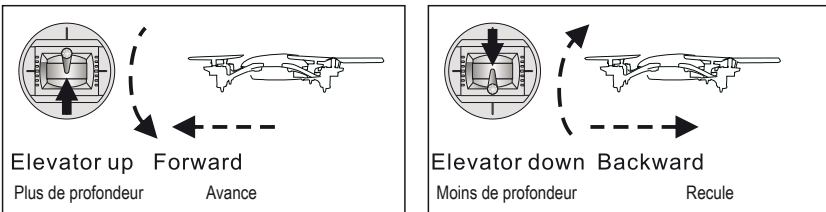

Aileron Aileron

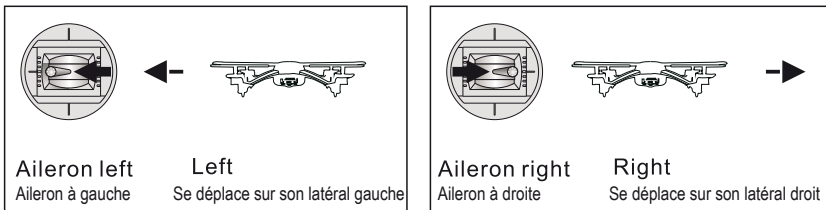

## NOMENCLATURE - DESCRIPTION



Do not disassemble  
Ne tentez AUCUN démontage  
ou AUCUNE modification.

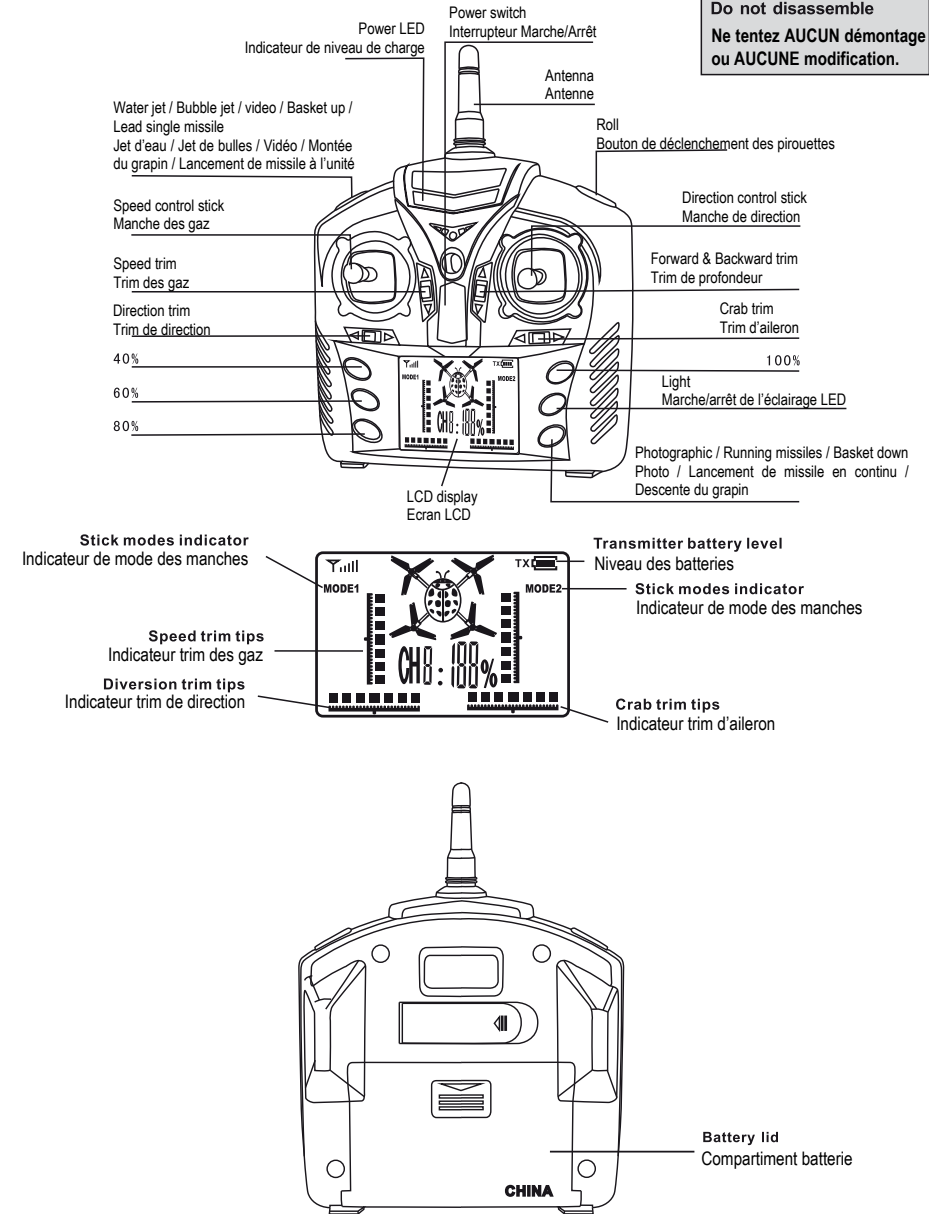

## TRANSMITTER BATTERY INSTALLATION - INSTALLATION DES PILES

**Step 1**  
Etape 1

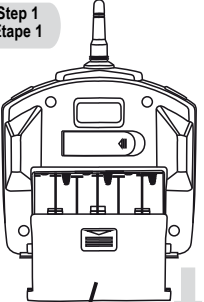

Slide the battery lid to open by following the arrow.  
Ouvrir le compartiment batterie en suivant la flèche.

**Step 2**  
Etape 2

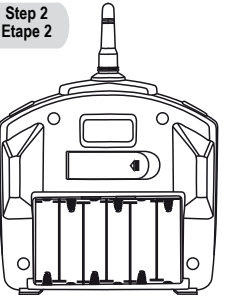

Please use 6 AA sized batteries, installed based on polarity indicated case. Do not mix batteries of different chemistry/spec.  
Installez 6 batteries AA en respectant la polarité. Ne pas mélanger des batteries de chimies différentes.

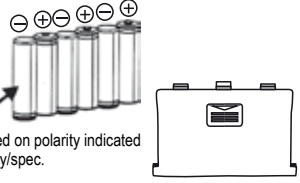

**Do not disassemble.**  
**Ne tentez AUCUN démontage ou AUCUNE modification.**

## CHARGING BATTERIES - PROCESSUS DE CHARGE DES ACCUS

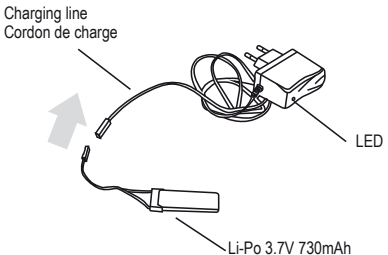

Charging line  
Cordon de charge

LED

Li-Po 3.7V 730mAh

Please switch on the remote control, insert the charge plug into the E728 insert the Li-Po battery into the charge plug as the picture showed.

Installez la batterie sur le cordon de charge comme indiqué.

**WARNING**

For safety concerns, battery charging must be done under supervision at all times.

La charge de la batterie doit TOUJOURS se faire sous surveillance !

**CAUTION**

LED Indicator LED - La LED change de couleur en fin de charge	
Green light on LED verte allumée	Red light on LED rouge allumée
Charge completion Charge d'entretien ou terminée	Charging Processus de charge en cours

Lorsque la batterie est connecte au chargeur, le voyant vert du chargeur est allumé. Lors de la charge, le voyant rouge est allumé.  
Lorsque la charge est terminée, le voyant vert est allumé à nouveau.

## FIRST FLIGHT PREPARATION CAUTION - AVERTISSEMENT DU PREMIER VOL

- Make sure the power is sufficient.
  - When the power switch, make sure the throttle stick at the bottom, both sides confirmed the throttle hold switch and pull the stunt mode switch to the back. (After the shell direction)
  - Indeed if the same frequency and Aircraft, if an exception on the code again.
  - Looking for a suitable venue flight, away from the crowds, cars, high-voltage towers, reservoirs, etc., can be carried out safe and enjoyable flight.
- Assurez-vous que la batterie soit suffisamment chargée.
  - Lorsque vous mettez l'appareil sous tension, veillez à ce que le manche des gaz soit en position minimale, c'est-à-dire à 0.
  - L'émetteur et le quadricoptère doivent d'appairer correctement.
  - Assurez-vous de faire évoluer votre modèle sur un terrain dégagé, à distance de véhicules, de pylônes électriques, de réservoirs, etc. Veillez à être en sécurité et profitez de votre vol.

## BINDING OF RADIO TRANSMITTER AND RECEIVER - APPAIRAGE

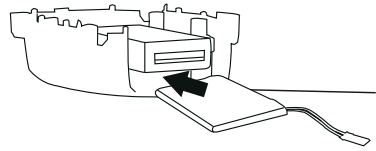

Li-Po 3.7V 730mAh

Aircraft placed in a flat position, the Li-Po batteries according to the diagram shown in direction pushed into the electrical outlet to the positioning of the motherboard, light is blinking. Do not then move the body, so that the remote control on the frequency and gyroscope read the neutral point.

Mettez l'aéronef sur une surface plane, avec la batterie installée comme montré sur le schéma. Branchez la batterie, le voyant clignote. Ne plus déplacer l'appareil afin d'initialiser les gyroscopes. Mettre le manche des gaz au minimum, et mettez l'émetteur sous tension.

**CAUTION**

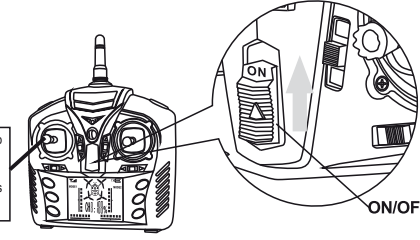

Push the throttle stick to the lowest position.  
Placez le manche des gaz en position basse.

The throttle stick to the lowest, power on the remote control.  
Placez le manche des gaz en position basse avant de mettre l'émetteur sous tension.

**ON/OFF**

Remove the flight vehicle battery safely at the conclusion of flight. This should be made into a post flight habit to avoid unforeseeable problems.

Débranchez et retirez l'accu du modèle après chaque vol. Prenez cette habitude afin d'éviter tout problème éventuel.

**WARNING**

Warning : if left connected in the flight vehicle for long duration, the battery may be damaged due to over-discharge, or even become fire hazards.

Attention : Si vous laissez l'accu connecté au modèle alors que vous ne l'utilisez pas pendant une longue période, l'accu peut être endommagé par une décharge trop importante, voire prendre feu.

**ON/OFF**

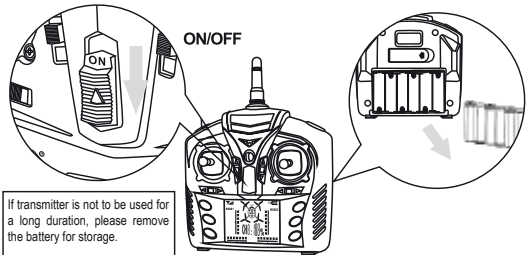

If transmitter is not to be used for a long duration, please remove the battery for storage.  
Si l'émetteur n'est pas utilisé pendant une longue durée, retirez les piles du compartiment.

Turn off the transmitter. if transmitter is not to be used for a long duration, please remove the battery for storage.  
Eteignez l'émetteur. Si l'émetteur n'est pas utilisé pendant une longue durée, retirez les piles du compartiment.

**WARNING**

Warning : if the AA batteries are left in the transmitter, potential leakage could occur which may damage the transmitter, and create fire hazards.  
Si les piles sont oubliées dans l'émetteur, des fuites peuvent se produire, ce qui peut endommager l'émetteur et déclencher un incendie.

## FLIGHT ADJUSTMENT AND SETTING - RÉGLAGES EN VOL / PARAMÉTRAGE

Before you are familiar with the flight vehicle, please don't let it fly, read the instruction carefully.

Get familiar with all kinds of direction control and keep repeating until you can play it as you perform your wishes.

1. Place the flight vehicle a clear open field and the tail of helicopter point to yourself.

2. Practice to operate the throttle stick (as below illustration) and repeat practicing "throttle high/low", "aileron left/right", "rudder left/right" and "elevator up/down".

3. The simulation flight practice is very important, please keep practicing until the fingers move naturally when you hear operation orders being called out.

Effectuez des simulations avant le vol réel. Ne faites pas voler votre appareil avant d'être familiarisé avec lui. Lisez les instructions avec attention. Habituez-vous à tous les déplacements et leur commande.

1. Placer l'appareil dans un espace dégagé, la queue de l'appareil dirigée vers vous.

2. Entraînez-vous avec les manches comme sur l'illustration ci-dessous.

Gaz / mini-maxi, Aileron / droite-gauche, Direction/ droite-gauche, Profondeur / avant-arrière.

3. L'entraînement est important, Entraînez-vous jusqu'à ce que vous réagissiez correctement face à toute situation.

Mode	Illustration	Mode	Illustration
Aileron	 Move left Glissement gauche Move right Glissement à droite	Throttle Gaz	 Ascent Montée Descent Descente
Elevator Profondeur	 Fly forward Vol avant Fly backward Vol arrière	Rudder Direction	 Turn left Rotation gauche Turn right Rotation droite

### FLIGHT ADJUSTMENT & NOTICE FOR BEGINNERS - REGLAGES EN VOL & AVERTISSEMENTS POUR LES DEBUTANTS

#### CAUTION

- Check if the screws are firmly tightened.
- Check if the transmitter and receivers are fully charged.
- Vérifiez que toutes les vis sont correctement serrées, et les batteries chargées.

When arriving at the flying field :  
Lorsque vous arrivez sur le terrain :

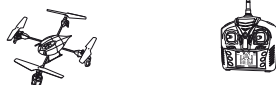

#### CAUTION

- Make sure that no people or obstructions in the vicinity.
- You must first practice hovering for flying safety. This is a basic flight action. (flight vehicle means keeping the helicopter in mid air in a fixed position).
- Please stand approximately 2m diagonally behind the helicopter.
- Assurez-vous que l'espace de vol est dégagé (personnes, animaux, obstacles).
- Vous devez d'abord pratiquer le vol stationnaire par sécurité. Maintenez votre appareil en vol en position fixe.
- Placez-vous à environ 2 mètres en diagonale derrière l'appareil.



### STEP 1 THROTTLE CONTROL PRACTICE - ETAPE 1 CONTROLE DES GAZ

#### Mode



When the flight vehicle begins to lift-off the ground, slowly reduce the throttle to bring the flight vehicle back down. Keep practicing this action until you control the throttle smoothly.

Lorsque l'appareil commence à décoller du sol, réduisez doucement les gaz pour atterrir. Entraînez-vous jusqu'à ce que vous contrôliez les gaz doucement.

### STEP 2 AILERON AND ELEVATOR CONTROL PRACTICE - ETAPE 2 CONTROLE DES AILERONS ET DE LA PROFONDEUR

#### Mode

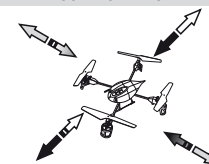
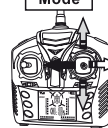

#### CAUTION

- If the nose of the flight vehicle moves, please lower the throttle stick and land the helicopter. Then move your position 2m diagonally behind the flight vehicle and continue practicing.
- If the flight vehicle flies too far away from you, please land it and move your position behind 2m and continue practicing.
- Si le nez de l'appareil se déplace, réduisez les gaz et atterrissez. Déplacez-vous à 2 mètres en diagonale derrière l'appareil et poursuivez l'entraînement.
- Si l'appareil s'éloigne trop, atterrissez, déplacez-vous et reprenez l'entraînement à 2 mètres en retrait de l'appareil.

### STEP 3 RUDDER CONTROL PRACTICE - ETAPE 3 CONTROLE DE LA DIRECTION

1. Slowly raise the throttle stick.

2. move the nose of the flight vehicle to right or left, and then slowly move the rudder stick in the opposite direction to fly back to its original position.

1. Augmentez doucement les gaz

2. Déplacez le nez de l'appareil à droite, à gauche et ramenez le manche pour revenir à la position d'origine.

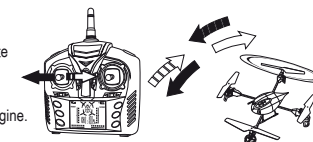

### STEP 4 - ETAPE 4

After you are familiar with all actions from step 1 to 3, draw a circle on the ground and practice within the circle to increase your accuracy.

Après vous être accoutumé avec les étapes 1 à 3, dessinez un cercle sur le sol et entraînez-vous à l'intérieur du cercle.

You can reduce the size of the circle as you become familiarized with the control reflexes.

Diminuez la taille du cercle au fur et à mesure de l'augmentation de votre habileté.

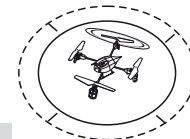

### STEP 5 DIRECTION CHANGE & HOVERING PRACTICE - ETAPE 5 CHANGEMENT DE DIRECTION & STATIONNAIRE

After you are familiar with step 1 to 4, stand at side of the helicopter and continue practicing step 1 to 4.

Then repeat the step 1 to 4 by standing in front of the helicopter.

Après vous être familiarisé avec les étapes 1 à 4 mettez-vous à côté de l'appareil et continuez votre entraînement sur ces étapes. Recommencez l'entraînement aux étapes 1 à 4 en vous plaçant cette fois face à l'appareil.

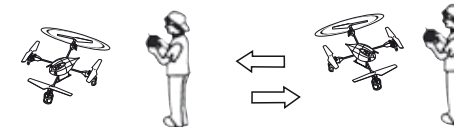

### ADJUSTMENT OF EACH TRIM - REGLAGE DES TRIMS

Slowly raise the throttle stick and just as the helicopter lift-off the ground, you can use the trim to correct the action if the helicopter leans in a different direction.

Augmentez doucement les gaz et lorsque l'appareil décolle, vous pouvez utiliser les trims pour corriger les déplacements indésirables.

1. Adjustment of rudder trim

Just before the helicopter lift-off, the nose lean left/right.

When leans right, adjust the trim to the left, when leans left, adjust the trim to right side.

1. Réglage du trim de direction

Juste avant le décollage, l'appareil effectue une rotation à droite ou à gauche.

Si c'est à gauche, ajustez le trim vers la droite. Si c'est à droite, ajustez le trim vers la gauche.

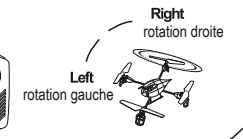
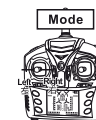

2. Adjustment of elevator trim

Just before the helicopter lift-off, the nose lean forward/backward.

When leans forward, adjust the trim to down, when leans backward, adjust the trim up.

2. Réglage du trim de profondeur

Juste avant le décollage, l'appareil penche vers l'avant ou vers l'arrière.

Si c'est en avant, ajustez le trim vers le bas. Si c'est en arrière, ajustez le trim vers le haut.

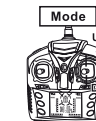

3. Adjustment of aileron trim

Just before the helicopter lift-off, the body lean left/right.

When leans right, adjust the trim to left side, when leans left, adjust the trim to right side.

3. Réglage du trim d'aileron

Juste avant le décollage, l'appareil penche à gauche ou à droite.

Si c'est à gauche, ajustez le trim vers la droite. Si c'est à droite, ajustez le trim vers la gauche.

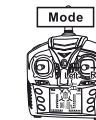

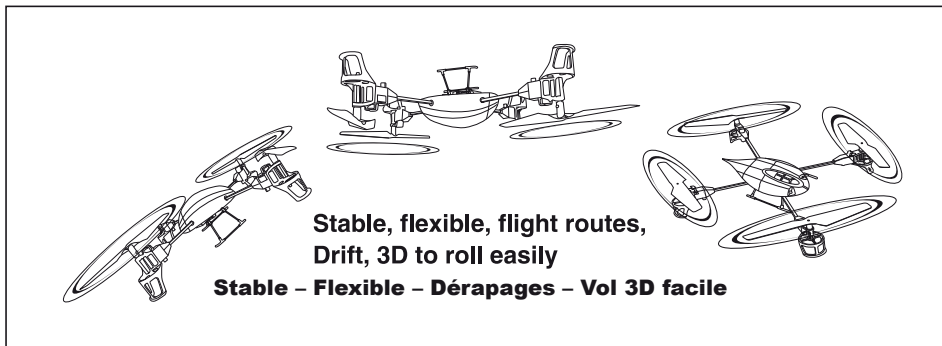

★ The basic movements of the face are very skilled, you can play some of the breathtaking tumbling action. First remote control of the rudder to 100%, then the LCD backlight turns orange. Four axis aircraft flew more than three height. Press the button at the top-right corner, push forward and backward, left or right side of the joystick to the end and then release, then the helicopter can roll over.

★ Les mouvements effectués face à l'appareil demandent une grande habileté. Vous pourrez par la suite exécuter des mouvements époustouflants. Mettre la direction à 100% sur l'émetteur – Le voyant de la radio devient orange. Volez à plus de 2 mètres d'altitude – Appuyez sur le bouton placé sur le coin supérieur droit de l'émetteur, actionnez les manches en butée puis relâchez. L'appareil effectue des tonneaux ou des flips suivant la commande actionnée.



### TROUBLESHOOTING DURING FLIGHT - PROBLÈMES ET SOLUTIONS

Situation	Cause	Way to deal
1 Receiver status LED blinks continuously for more than 4 seconds after helicopter battery inserted. No response to control input. La LED clignote en permanence 4 secondes après le branchement de la batterie. Pas de contrôle de la radio.	Unable to bind to transmitter. Appariage de l'émetteur impossible.	Repeat the power up initializing process (refer to page 6) Répéter le processus d'appariage (page 6).
2 No response after battery is connected to helicopter. Pas de contrôle après branchement de la batterie de l'appareil.	1. Power to transmitter and receiver. 2. Check transmitter and receiver voltage. 3. Poor contact on battery terminals. 1. Alimentation Emetteur-Récepteur. 2. Vérifiez la tension des batteries de l'émetteur et du récepteur. 3. Mauvais contact sur les prises.	1. Turn on transmitter and ensure flight vehicle battery is inserted properly. 2. Use fully charged batteries. 3. Re-seat the battery and ensure good contact between battery contacts. 1. Allumez l'émetteur. 2. Assurez-vous que la batterie de l'appareil est connectée. 3. Utilisez des batteries complètement chargées.
3 Motor does not respond to throttle stick, receiver LED flashes. Pas de réponse moteur et la LED du récepteur clignote.	Helicopter battery depleted. Batterie vide.	Fully charge the battery, or replace with a fully charged one. Rechargez la batterie complètement.
4 Main rotor continue to spin after landing. Les rotors continuent de tourner après l'atterrissage.	Throttle trim accidentally increased during flight. Le trim des gaz n'est pas au minimum.	Confirm throttle trim is in center or slightly below. Vérifiez le trim des gaz et sa position.
5 Main rotor spins but unable to takeoff. Les rotors tournent mais l'appareil ne décolle pas.	1 Deformed main blades 2 Helicopter battery depleted 1 Les hélices sont déformées 2 La batterie est vide	1 Replace main blades 2 Charge or replace with fully charged battery 1 Remplacez les hélices 2 Rechargez la batterie
6 Strong vibration of helicopter. Fortes vibrations de l'appareil	Deformed main blades Hélices déformées	Replace main blades Changez les hélices
7 Tail still off trim after tab adjustment, or inconsistent speed during left/right pirouette. La dérive ne se trime pas et la vitesse est variable durant les pirouettes	Damaged tail rotors Damaged tail drive motor Hélices endommagées Moteurs endommagés	Replacement of the main wing Replace the main motor Remplacez les hélices Remplacez les moteurs
8 Helicopter still wonders forward after trim adjustment during hover. L'hélicoptère avance malgré le réglage du trim en vol.	Elevator servo not level during power up. Elevator pushrod too long or too short. Servo de profondeur décentré. Biellette de commande de profondeur dérégulée.	The boot will lift fine-tune the normalized neutral point, the new boot. Réglez le palonnier, Réglez la biellette
9 Can not fly the aircraft fail. L'hélicoptère ne peut décoller.	Motor fall out, gear loosen Moteurs endommagés, Pignons défectueux	Install the motor again, tighten the gear Réinstallez les moteurs. Vérifiez les pignons

### PARTS LIST - LISTE DES PIÈCES

